



ファインモア
GFF-2500
取扱説明書



株式会社日立シバウラ

安全にお使いいただくために

『警告』『注意』について、本取扱説明書では、次のような定義とシンボルマークを使用しています。

 警告	・誤った取扱いをした時に、重大な傷害を受ける事故が発生する可能性があるとき。
 注意	・誤った取扱いをした時に、軽傷または中程度の傷害を受け財物の損壊等につながる事故が発生する可能性があるとき。

この手動芝刈機のご使用前に、以下の警告及び注意事項をよくお読みいただき、理解し必ず守って下さい。

 警告	人が重大なケガを負う場合がありますので、絶対にやめて下さい。
<ol style="list-style-type: none">1. 刃部に手足等身体を近づけないで下さい。2. 芝刈り作業以外には使用しないで下さい。特に芝刈機にお子様や物品を乗せないで下さい。3. 未成年の方による操作は、保護者の監督下でない限りおやめ下さい。	

 注意	人がケガをしたり、物が壊れたりする原因となりますので、十分ご注意下さい。
<ol style="list-style-type: none">1. 使用前に本機の調整箇所及び組立方法を確認して下さい。2. 使用前に、芝生の中の石、木片、金属片等の異物を必ず取り除いて下さい。3. 本機をぶつけたり、落下させたりして強い衝撃を与えないで下さい。故障の原因となります。4. 使用中は、他の人が近づかないように注意して下さい。5. 本機の操作方法をご存知ない方、又は理解できない方には操作させないで下さい。6. 濡れた芝を刈らないで下さい。7. 傾斜面等、不安定な場所での作業及び放置はしないで下さい。ハンドルを立てた状態では倒れやすく、転倒の恐れがあります。8. 集草器、カバー等を外した状態で使用しないで下さい。9. 操作時は常に安全に注意し、作業に適した服装をして下さい。10. 芝刈り作業や各部の調節、手入れなどを行う場合は、必ず手袋を着用して下さい。11. 使用後は必ずお手入れをして、湿気の少ない所に保管して下さい。サビが発生したり、刃が切れなくなる場合があります。12. 使用後はお子様の手が届かない、鍵のかかる所に保管して下さい。13. 収納する時は、ハンドルを外すか、倒れても危険のないようにして下さい。14. 指定の部品、付属品を使用して下さい。本機指定の純正部品以外、使用しないで下さい。15. 本機をむやみに分解したり、改造しないで下さい。	

5. お手入れと保管方法

 注意	・本機の修理は、必ずお買い求めの販売店へお申し付け下さい。 本機に異常を感じたときは、直ちに作業を中止して下さい。 当社のサービスマン以外、取扱説明書の説明以外の分解修理及び、改造は行わないで下さい。 本機指定の純正部品をご使用下さい。 ・芝刈り作業や各部の調節、手入れなどを行う場合は、必ず手袋を着用して下さい。
---	---

- (1) 本体、グラスキャッチャー、ハンドルをよく掃除し、油布で各部の手入れをして下さい。
※ガソリン、シンナー、ベンジンは使用しないで下さい。
- (2) 掃除後、日中よく乾燥させて下さい。
- (3) 各部に機械油を注油して下さい。
- (4) 回転刃（リール刃）受刃（ベットナイフ）がサビないように特に油ぶきをして下さい。
- (5) 使用後は、お子様の手の届かない、湿気の少ないところに保管して下さい。
- (6) 収納する時は、ハンドルを外すか、倒れても危険のないようにして下さい。

4. 使用方法

⚠ 注意

- ・本機をぶつけたり、落下させたりして強い衝撃を与えないで下さい。故障の原因となります。
- ・芝地の小石・金属・木片等の異物は、必ず、あらかじめ取り除いて下さい。
- ・芝刈り作業や各部の調節、手入れなどを行う場合は、必ず手袋を着用して下さい。

(1) 芝地の小石・木片、金属片等の異物を必ず取り除いて下さい。

(2) 芝が50mm以上伸びている場合は、あらかじめ刈り込み鋏等で50mm以下に刈り込んで下さい。長すぎる芝を刈ると刈り跡がきれいに仕上がりにせん。又、芝を短く刈り込む場合は、日をあけて順次短く刈り込むようにして下さい。

(3) グラスキャッチャーをセットし、ハンドルを両手でしっかりと握って地面に押し付けながら、なぞるように刈って下さい。

最初は刈り高さを高い位置にセットし、順次短く刈り込むようにして下さい。

芝刈り作業時は、定期的に本機に刈り芝が詰まっていないか確認し、詰まっている場合は、刃部に十分注意して取り除いて下さい。

(4) 刈り込み巾を全部使わないで、常に刈り込み巾の約1/3程度重複して刈れば、平らにしかもきれいに刈り込めます。

(5) 一通り刈り終えてから今までと直行する方向で刈り込めば、刈り跡がきれいに仕上がります。

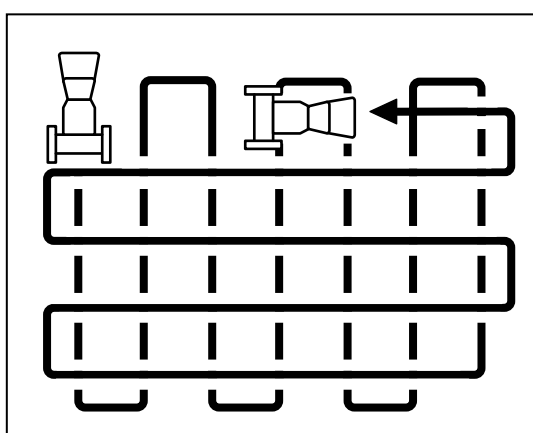
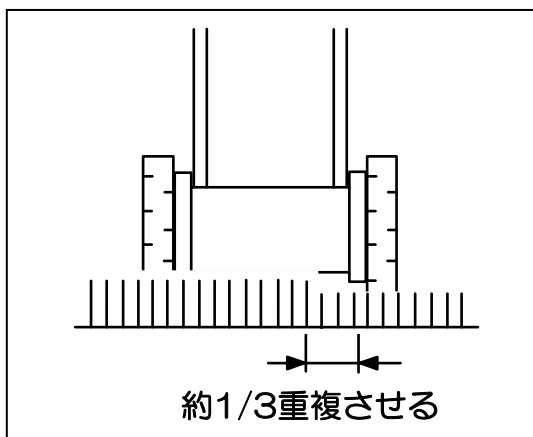
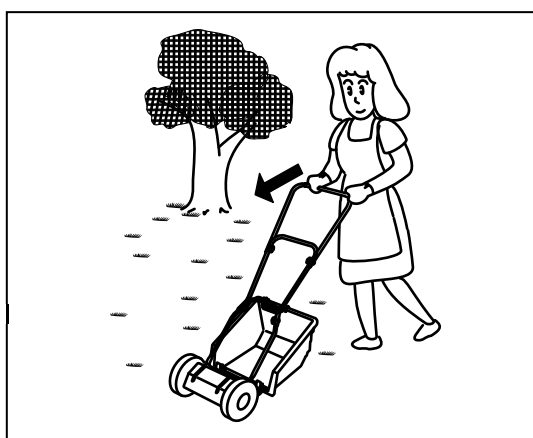
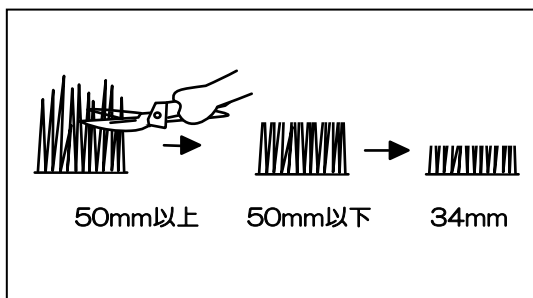

◆各部の名称

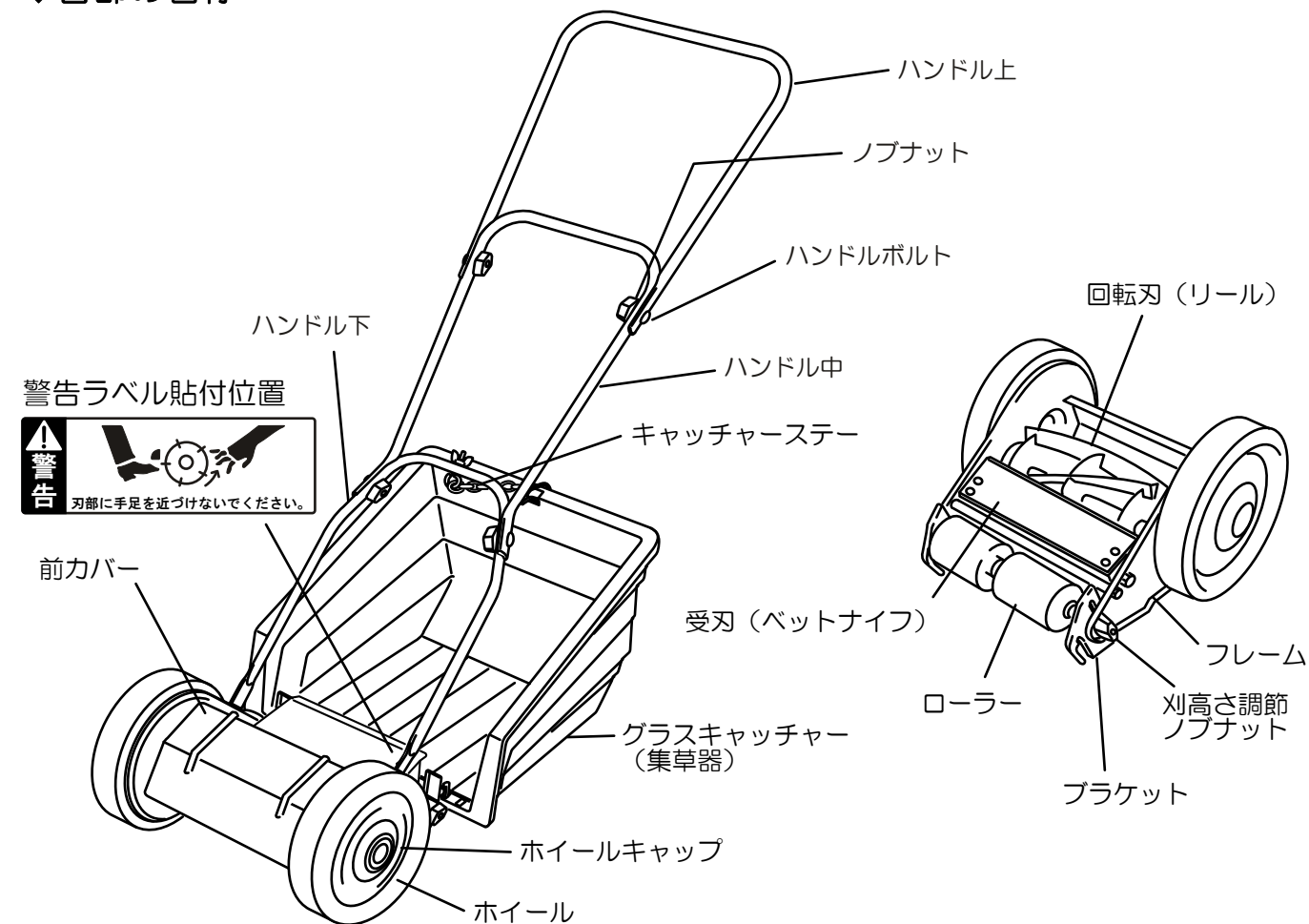

◆付属部品

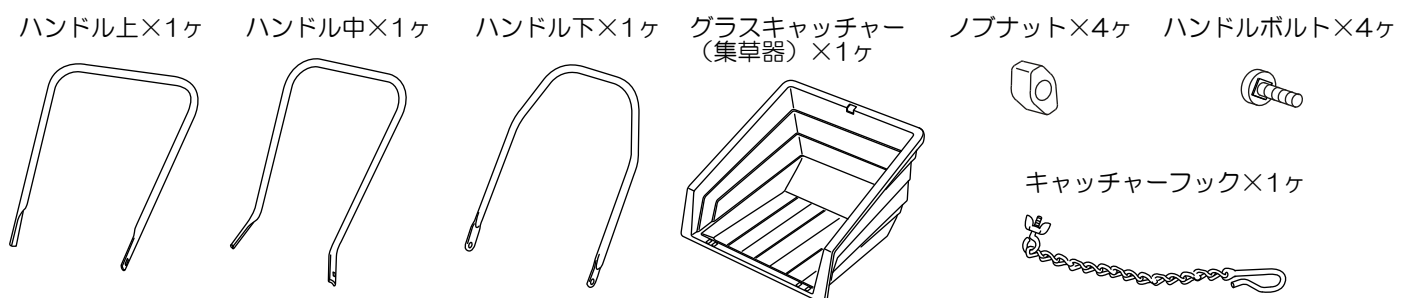

◆仕様

型 式	GFF-2500
刈刃方式	リール式
回 転 刃	炭素鋼
受 刃	炭素工具鋼
刈 巾	250mm
刈 高 さ	10、16、22、28、34mm
ホイール	プラスチック
装備寸法	L930×W390×H800mm
装備重量	7.8kg

※本仕様は改良のため、予告なく変更することがあります。

注意

・本機の組立、調整、芝刈作業時、手入れの際には必ず手袋を着用し、安全に十分注意して行って下さい。

1. ハンドルの組み立て方法

(1) ハンドル上中下をハンドルボルト、ノブナットで確実に締め付けて下さい。

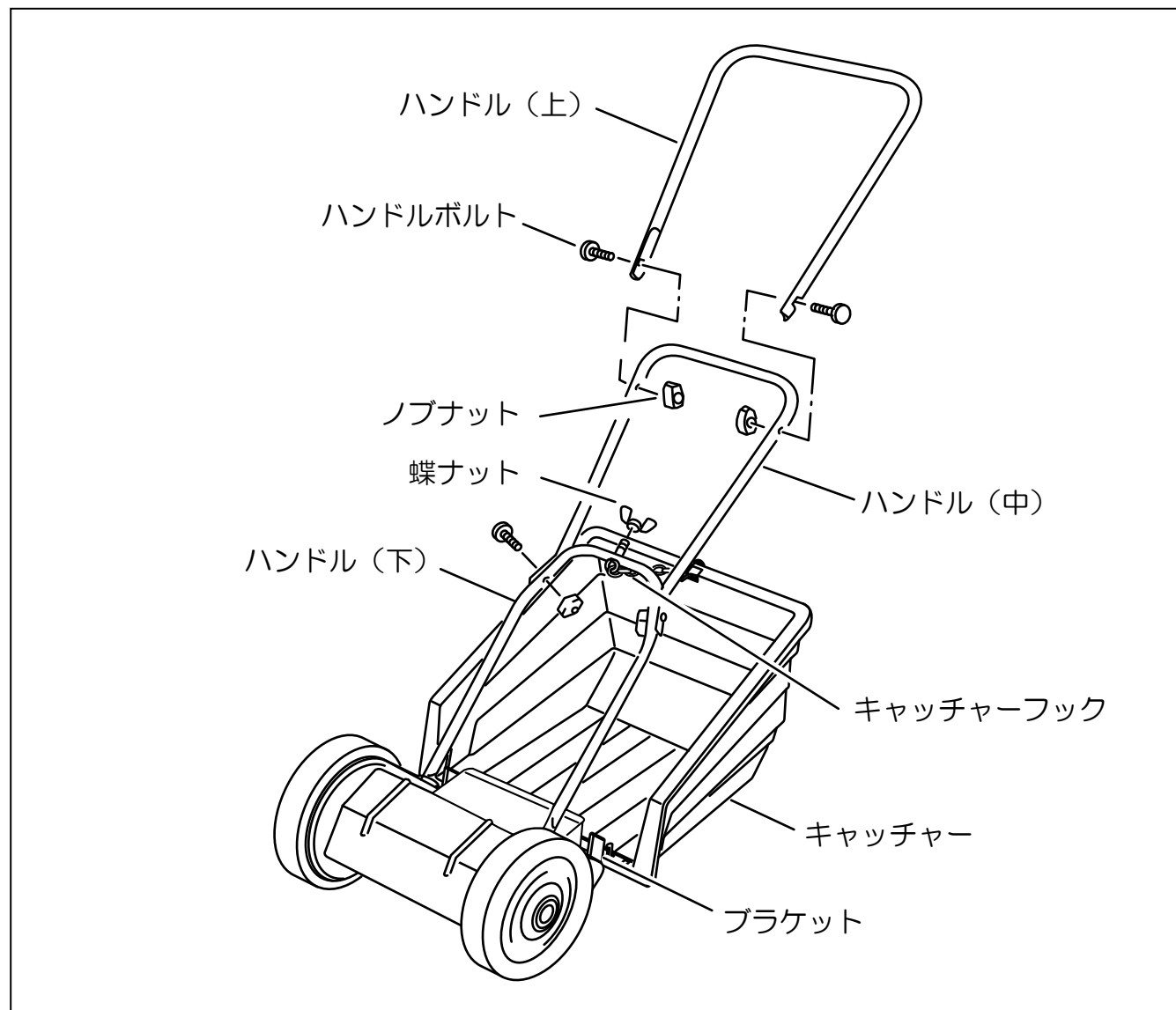

(2) ハンドル下部にある2個の穴を本体の内側にある取付ボスに確実にはめ込んで下さい。

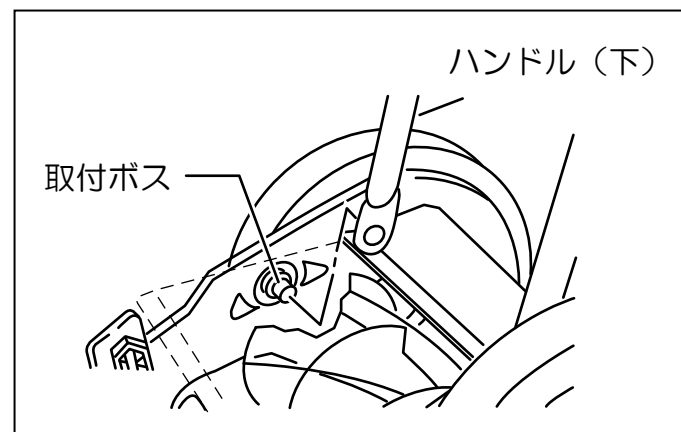

2. キャッチャーの取り付け、取り外し

1) キャッチャーの取り付け

(1) キャッチャーフックをハンドル(下)の上側中央部に蝶ナットでしっかりと取り付けます。

キャッチャーフックはお好みの長さで取り付けして下さい。

(2) ブラケットのクリップ(U型)にキャッチャーのサイズ穴(左右)を合わせて差し込み、キャッチャーフックをキャッチャー後部にセットします。

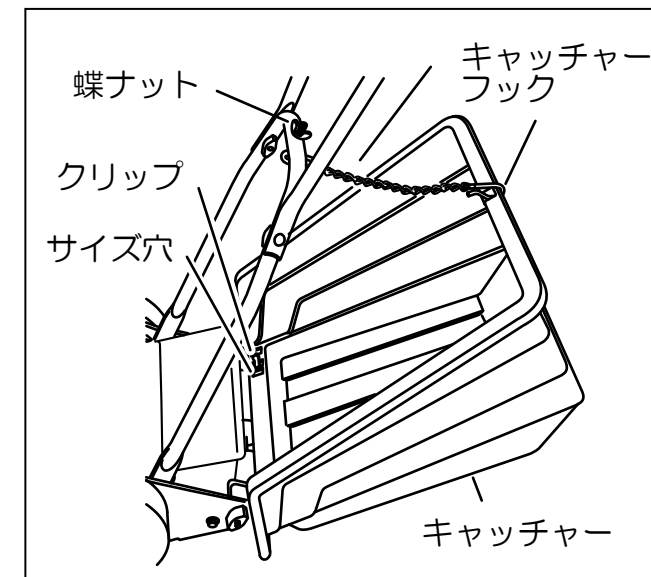
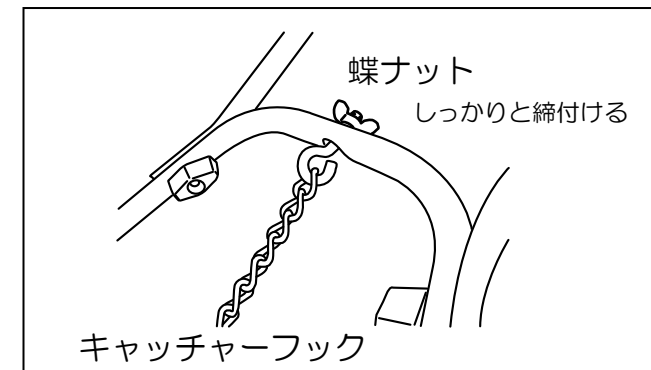

2) キャッチャーの取り外し

(1) キャッチャーの前方コーナー部(サイズ穴付近)を持ち、親指でブラケットのA部(一番高い部分)を押しながら引き上げます。

(2) キャッチャーを急激に引き上げると、刈り取った芝生がこぼれる場合がありますのでゆっくりと行って下さい。

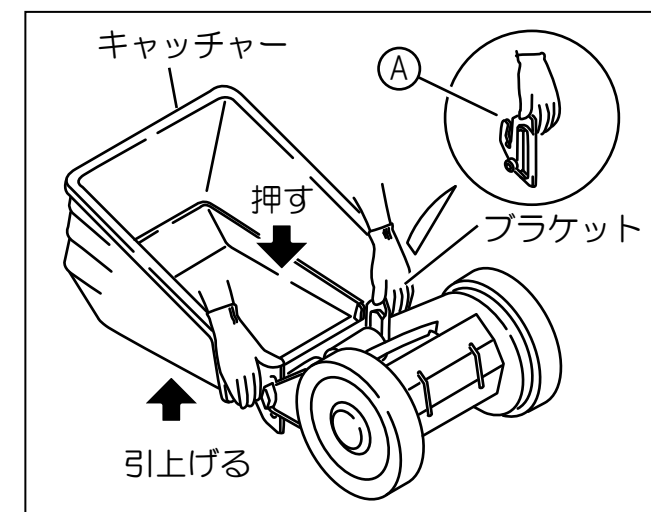

3. 刈り込み高さ調節

(1) ブラケットボルトの頭部がブラケットの六角ポケットより外れるまでノブナットを緩めます。

(2) ブラケットを上下に移動させ、刈り込み作業に応じた刈り取り高さに調整します。

(3) 刈り込み作業に応じて移動させたブラケットの六角ポケットにブラケットボルトの頭部をはめ込み、ノブナットでしっかりと締め付けます。

(4) 調節は必ず左右同じ刈り込み高さにします。刈り込み高さは約10~34mm(10、16、22、28、34mm)の5段階に調節できます。

(5) 芝生が長く伸びすぎている場合は一度に短く刈り込みますと故障の原因となるばかりでなく、芝生を傷めますので絶対にしないで下さい。

